

ВЪЗЛОЖИТЕЛ: Университет за национално и световно стопанство

ИЗПЪЛНИТЕЛ: „Над дизайн“ ЕООД

ДОГОВОР

№117-16 /2016г.

Днес 05.07.....2016г. между:

УНИВЕРСИТЕТ ЗА НАЦИОНАЛНО И СВЕТОВНО СТОПАНСТВО, с адрес: гр. София 1700, Студентски град “Христо Ботев”, ул. “Осми декември”, ЕИК: 000 670 602, ИН по ДДС: BG 000 670 602, представляван от Николай Бакърджиев - Помощник-Ректор и Лидия Дончева – Директор на Дирекция „Финанси“, наричан по-долу **ВЪЗЛОЖИТЕЛ** от една страна и

„НАД ДИЗАЙН“ ЕООД с адрес: гр. Дупница 2600, ул. „Св. Иван Рилски“ № 351, ЕИК: 203407291, ИН по ДДС: BG203407291, представлявано от Митко Точев Петров- Управител, наричано по-долу **ИЗПЪЛНИТЕЛ** от друга,

след проведена процедура по реда на глава осма „а“ от ЗОП - публична покана за избор на изпълнител за обособена позиция № 3 „Доставка на ученически столове за студентските общежития на П“ССО“-УНСС“ от обществена поръчка, с предмет „Доставка и монтаж на стопански инвентар за студентските общежития на П“ССО“-УНСС“, на основание чл.14, ал.4, т.2, чл. 101е от ЗОП и Решение на РС № 14/18.05.2016г., се сключи този договор за следното:

І. ПРЕДМЕТ НА ДОГОВОРА

Чл. 1. Възложителят чрез П“ССО“ възлага, а Изпълнителят приема да извършва периодични доставки на ученически столове за студентските общежития на П“ССО“ при УНСС, в съответствие с Техническата спецификация на Възложителя (Приложение 1), Техническото предложение на Изпълнителя (Приложение 2) и Ценово предложение на Изпълнителя (Приложение 3), неразделна част от този договор.

ІІ. ЦЕНИ И НАЧИН НА ПЛАЩАНЕ

Чл.2. (1) Общата цена на договора е до **15 000 лв.**(петнадесет хиляди лева) без включен ДДС.

(2) Единичните цени са посочени в Ценовото предложение на Изпълнителя, неразделна част от този договор и не подлежат на изменение. Те включват цената на стоката, транспортните разходи, товаро-разтоварни работи до склада на съответното студентско общежитие на П“ССО“ и монтажа на стоката.

Чл.3. (1) Плащането на всяка извършена доставка, по възлагателно писмо ще се извършва от П „ССО“ при УНСС по банков път, в срок до 30 дни от подписване на приемо – предавателен протокол за извършената доставка и монтаж и представяне на фактура – оригинал, по банковата сметка на Изпълнителя:

IBAN: BG461AB74901000830700

BIC: IABGBGSF

Банка: „Интернейшънъл Асет Банк“ АД

(2). Доставките ще се извършват с възлагателно писмо, което ще се подава писмено от представител на П „ССО“ до Изпълнителя по e-mail, факс или с писмо по пощата с известие за доставяне.

III. УСЛОВИЯ ЗА ОСЪЩЕСТВЯВАНЕ НА ДОСТАВКИТЕ

Чл. 4. (1) Във възлагателното писмо по чл. 3 (2) П „ССО“ при УНСС определя количествата на конкретната доставка и мястото /склада на съответното общезитие/ на доставка и монтаж.

(2) Изпълнителят реализира доставката и монтажа на заявената стока в срок до 20 /двадесет/ работни дни, считано от датата на получаване на възлагателното писмо и съгласно условията на настоящия договор.

Чл. 5. (1) Доставките и монтажа им ще бъдат приемани от управителя на съответното общезитие на П „ССО“ при УНСС.

(2) За предаването и приемането на стоката и нейния монтаж се съставя приемателно – предавателен протокол, който се подписва от управителя на съответното общезитие на П „ССО“ и Изпълнителя.

IV. ПРАВА И ЗАДЪЛЖЕНИЯ НА ВЪЗЛОЖИТЕЛЯ

Чл. 6. Възложителят чрез П „ССО“ като получател на стоката е длъжен:

1. да осигури на Изпълнителя свободен и безпрепятствен достъп до склада на съответното общезитие за реализиране на доставката и извършване на монтажа на стоката;
2. да определи свой представител, който да отговаря за приемане на доставките и монтажа им и да подписва приемно – предавателните протоколи;
3. да заплаща стойността на отделната поръчка в уговорения срок и съгласно предвиденото в договора и възлагателното писмо;

Чл. 7. (1) Възложителят чрез П „ССО“ има право да упражнява контрол върху количеството и качеството на доставените стоки и извършения монтаж, както и за спазването на договорения срок.

(2) Възложителят чрез П „ССО“ има право да откаже приемането на доставка, съдържаща некачествена стока, както и некачествено извършен монтаж, за което се съставя констативен протокол, в който се определя срок за отстраняване на недостатъците.

V. ПРАВА И ЗАДЪЛЖЕНИЯ НА ИЗПЪЛНИТЕЛЯ

Чл. 8. Изпълнителят е длъжен:

1. да осигури за своя сметка доставката, товаро – разтоварването и монтажа на заявената стока;
2. да изпълни заявката качествено, точно и да спазва стриктно договорения срок за изпълнение;
3. да извърши монтажа на стоката като спазва технологичните изисквания за монтаж на производителя.
4. да осигури редовен контрол за точното изпълнение на доставките;
5. да заменя дефектната стока при възникване на рекламацията, в срок до 24 /двадесет и четири/ часа от деня на получаване на писмената рекламация по факс, e-mail или по пощата с известие за доставяне.
6. при некачествено извършен монтаж на стоката, вследствие на което ползването им се оказва невъзможно в 3 /три/ дневен срок, считано от получаване на писмено уведомление по факс, e-mail или по пощата с известие за доставяне от Възложителя чрез П „ССО“, да замени стоката с нова.

Чл. 9. Изпълнителят има право при точно изпълнение на задълженията си по този договор да получи уговорената цена в установения срок.

VI. СРОК НА ДОГОВОРА

Чл. 10. Договорът се сключва за срок от една година, считано от датата на подписването му.

VII. ГАРАНЦИОНЕН СРОК

Чл. 11. Гаранционният срок за доставената стока е 12 /дванадесет/ месеца, считано от подписване на приемо – предавателния протокол по чл. 5, ал.2.

VIII. НЕПРЕДВИДЕНИ ОБСТОЯТЕЛСТВА

Чл. 12. (1) Страните по настоящия договора не дължат обезщетение за претърпени вреди и загуби, в случай че последните са причинени от непреодолима сила.

(2) В случай че страната, която е следвало да изпълни свое задължение по договора, е била в забава, тя не може да се позовава на непреодолима сила.

(3) Страната, засегната от непреодолима сила, е длъжна да предприеме всички действия с грижата на добър стопанин, за да намали до минимум понесените вреди и загуби, както и да уведоми писмено другата страна в срок до пет дни от настъпването на непреодолимата сила. При неуведомяване се дължи обезщетение за настъпилите от това вреди.

(4) Докато трае непреодолимата сила, изпълнението на задълженията на свързаните с тях насрещни задължения се спира.

(5) Ако непреодолимата сила, съответно спирането продължи повече от 30 дни и няма признаци за скорошното ѝ преустановяване, всяка от страните може да прекрати за в бъдеще договора, като писмено уведоми другата страна, с едномесечно предизвестие за това.

IX. САНКЦИИ И НЕУСТОЙКИ

Чл. 13. За неизпълнение на възложена заявка с възлагателно писмо, Изпълнителят дължи неустойка в размер на 10% от стойността на доставката по съответното възлагателно писмо за всеки ден забава, но не повече от 5% от стойността на договора. Тази неустойка се приспада при заплащане цената на забавената доставка.

Чл.14. При забава в плащането от страна на П“ССО“ при УНСС, Изпълнителят има право на неустойка в размер на 10% от стойността на дължимото за всеки просрочен ден, но не повече от 5 % от стойността на договора.

Чл. 15. При прекратяване на договора по вина на Изпълнителя, Възложителят има право да получи неустойка в размер на 20 % от стойността на настоящия договор.

X. ПРЕКРАТЯВАНЕ

Чл. 16. Договорът се прекратява:

1. С изтичане на срока на договора;
2. При достигане на определения финансов лимит в чл.2, ал.1 от договора;
3. По взаимно съгласие на страните изразено в писмена форма;
4. С едностранно предизвестие от страна на Възложителя;
5. При три доставки, съдържащи некачествена стока;
6. При три поредни доставки извършени след посочения във възлагателното писмо срок.

Чл. 17. Възложителят може да прекрати договора едностранно, ако в резултат на обстоятелства възникнали след сключването му не е в състояние да изпълни своите задължения.

XI. ДРУГИ УСЛОВИЯ

Чл. 18. Изпълнителят сключва договор с посочения/те в офертата подизпълнител/и, за което се прилагат разпоредбите на част втора, глава трета, раздел VII /чл. 45а - чл. 45б/ от ЗОП.

Чл. 19. Страните си оказват взаимно сътрудничество при изпълнение на поетите задължения.

Чл. 20. За неуредените в настоящия договор въпроси се прилага действащото законодателство.

Чл. 21. Възникналите спорове се решават с преки преговори между страните, а при непостигане на съгласие - по реда на българското законодателство.

Настоящият договор се състави и подписа в три еднообразни екземпляра, от които два за Възложителя и един за Изпълнителя.

ПРИЛОЖЕНИЯ:

- 1. ТЕХНИЧЕСКА СПЕЦИФИКАЦИЯ НА ВЪЗЛОЖИТЕЛЯ.**
- 2. ТЕХНИЧЕСКО ПРЕДЛОЖЕНИЕ НА ИЗПЪЛНИТЕЛЯ.**
- 3. ЦЕНОВО ПРЕДЛОЖЕНИЕ НА ИЗПЪЛНИТЕЛЯ.**

ЗАЯВИТЕЛ:
ХРИСТО ШОПОВ
ЗА ИЗП.ДИРЕКТОР
НА П "ССО"-УНСС:

ТЕХНИЧЕСКА СПЕЦИФИКАЦИЯ ЗА ДОСТАВКА
за възлагане на обществена поръчка с предмет
„Доставка и монтаж на стопански инвентар за студентските
общезития на П"ССО" - УНСС

1. Пълно описание на обекта на поръчката: „Доставка и монтаж на стопански инвентар за студентските общезития на П"ССО"-УНСС”, включва следните позиции:

1.1. „Доставка и монтаж на единични легла с матраци за студентските общезития на П"ССО"-УНСС”.

Единични легла с р/р 1946/866/300 мм., материал-ЛПДЧ, дебелина 18мм., цвят-бук, 2мм ABS кант. Допълнително укрепване с метални планки в четирите ъгъла. Приложение №1.

Еднолицеви матраци с р/р 1900/820 мм., височина не по-малко от 160мм. Със стабилна дървена рамка и профилиран пенополиуретан. Приложение № 2.

1.2. „Доставка на бюра, маси, гардероби и секции в студентските общезития на П"ССО"-УНСС”.

Бюра - размери 1000/550/760 мм, изцяло от материал ЛПДЧ-18мм, цвят бук, 2 мм ABS кант на работния плот и на вратата и 0,5 мм на останалите детайли. Неподвижен контейнер с р/р 350/550 мм. Между контейнера и плота на бюрото, следва да се предвиди ниша с височина 200 мм. Приложение № 3.

Маси – квадратни с размери 750/750/760 мм. Плотът на масата да е изработен от ЛПДЧ-18мм, цвят бук, 2мм ABS кант. Масите да са с метална изцяло заварена конструкция с епоксиполиестерно покритие. Краката им да бъдат изработени от тръба с диаметър 38 мм. и да бъдат допълнително укрепени с разпорки на две срещуположни страни. Приложение № 3.

Гардероби – двукрилни с надстройка, размери 900/600/2400 мм ,включващи р-р на гардеробната част 900х600х1800 мм и р-р на надстройката 900х600х600 мм.

Гардеробната част следва да е разделена с вертикална страница, оформяща два обема. От ляво следва да се монтира лост за закачалки, а от дясно да се монтират три броя рафтове. Надстройката не се разделя с вертикална страница, а в нея се монтира един хоризонтален рафт.

Гардеробът трябва да е изработен от ЛПДЧ-18 мм, цвят бук, 2мм ABS кант на вратите и 0,5 мм на останалите детайли. Всяка врата на гардеробната част следва да се монтира с по 3 броя панти. Приложение № 3.

Секции - размери 900/400/1800 мм , с 4 рафта, оформящи пет светли обема.

В долния край на секцията се монтират две врати, които затварят два светли обема. Материал ЛПДЧ- 18 мм, цвят бук, 2мм ABS кант на вратите и 0,5 мм на останалите детайли. Приложение № 3.

1.3. „ Доставка на ученически столове за студентските общежития на П"ССО"-УНСС”.

Ученически столове- с усилена метална тръбна конструкция, изцяло заварена, от тръба с диаметър 21,3/1,4 мм., епоксиполиестерно покритие в сив цвят.

Седалка и облегалка от слоеста дървесина, лакирани с ергономична форма, дебелина 6 мм. Размер на седалката 370x370 мм, размер на облегалката 390x180 мм. Свързването на седалката към металната конструкция се осъществява с четири коларски болта с обла глава и гайка М6. Свързването на облегалката към металната конструкция се осъществява посредством два коларски болта с обла глава и гайка М6. Приложение № 4.

2.Предложение за показателите за оценяване и методиката за оценка на офертите е най-ниска цена.

3.Предложение за изисквания към участниците и кандидатите – Осигуряване на транспорт, товаро-разтоварване и монтаж на стопанския инвентар.

4.Условия свързани с изпълнение на поръчката, както следва:

4.1.Начин на плащане- по банков път, след представяне на данъчни фактури и приемо-приемателни протоколи.

4.2.Начина на осъществяване на доставката е чрез възлагателни писма.

4.3.Срок на договора- 12 месеца, считано от датата на подписване на договора.

4.4.Условия и срок за изпълнение на заявката - 20 работни дни, считано от датата на възлагателното писмо.

4.5.Гаранционен срок и условия – 12 месеца гаранционен срок, считан от датата на монтажа на получения инвентар.

4.6.Условия и начин на приемане на доставката - при получаване на стопанския инвентар в съответното студентско общежитие се подписва приемо-предавателен протокол между управителя на общежитието и представителя на фирмата изпълнител.

ИЗГОТВИЛ:

Н-К СЕКТОР"СБОМБ"

/инж.Виолета Маринова/

Единични легла

Р-р 1946 x 866 x 300 мм, за еднолицев матрак

Единичното легло да бъде изработено от ЛПДЧ 18 мм, цвят бук, 2 мм ABS кант.
Допълнително укрепване с метални планки в четирите ъгъла.

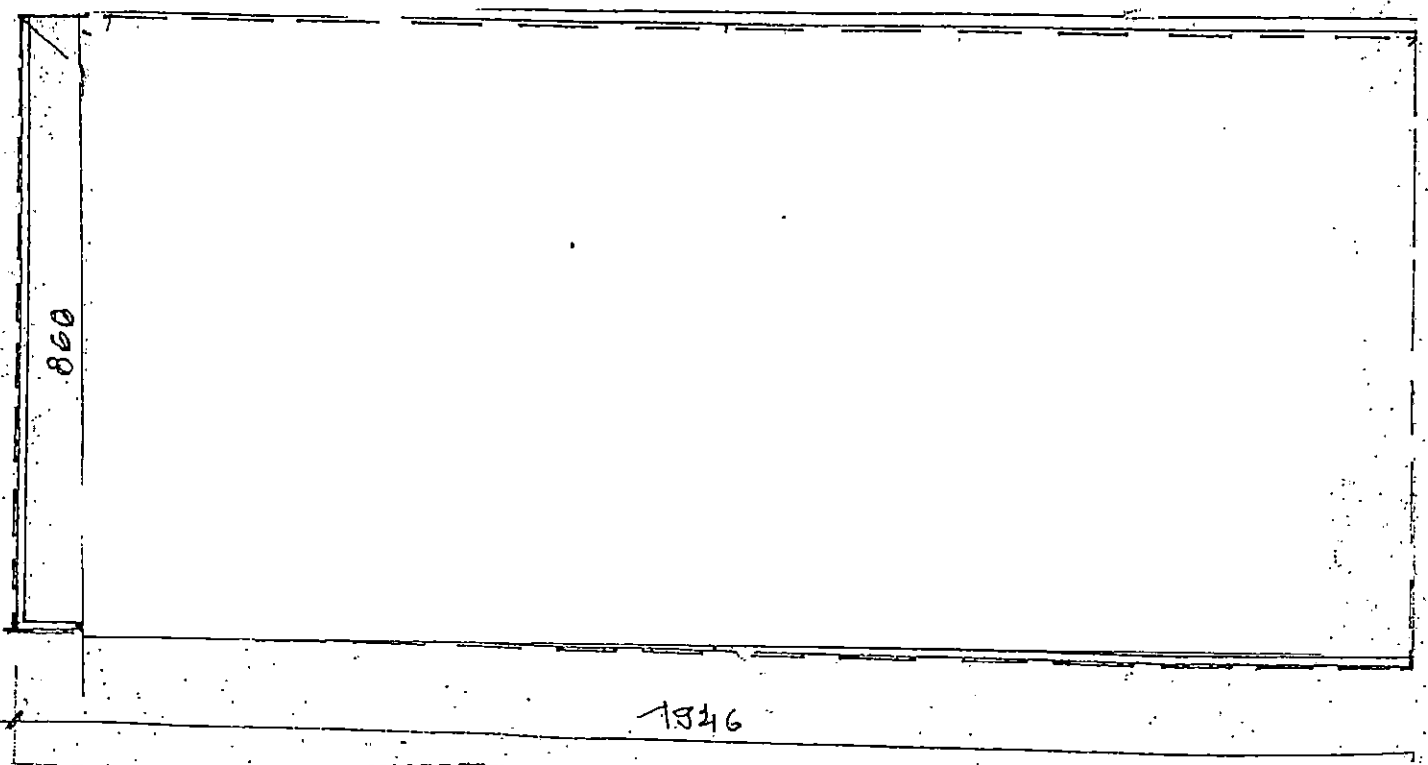

Матрак еднолицев

Р-р 1900 x 820, височина не по-малко от 160 мм

Стабилна дървена рамка и профилиран пенополиуретан.

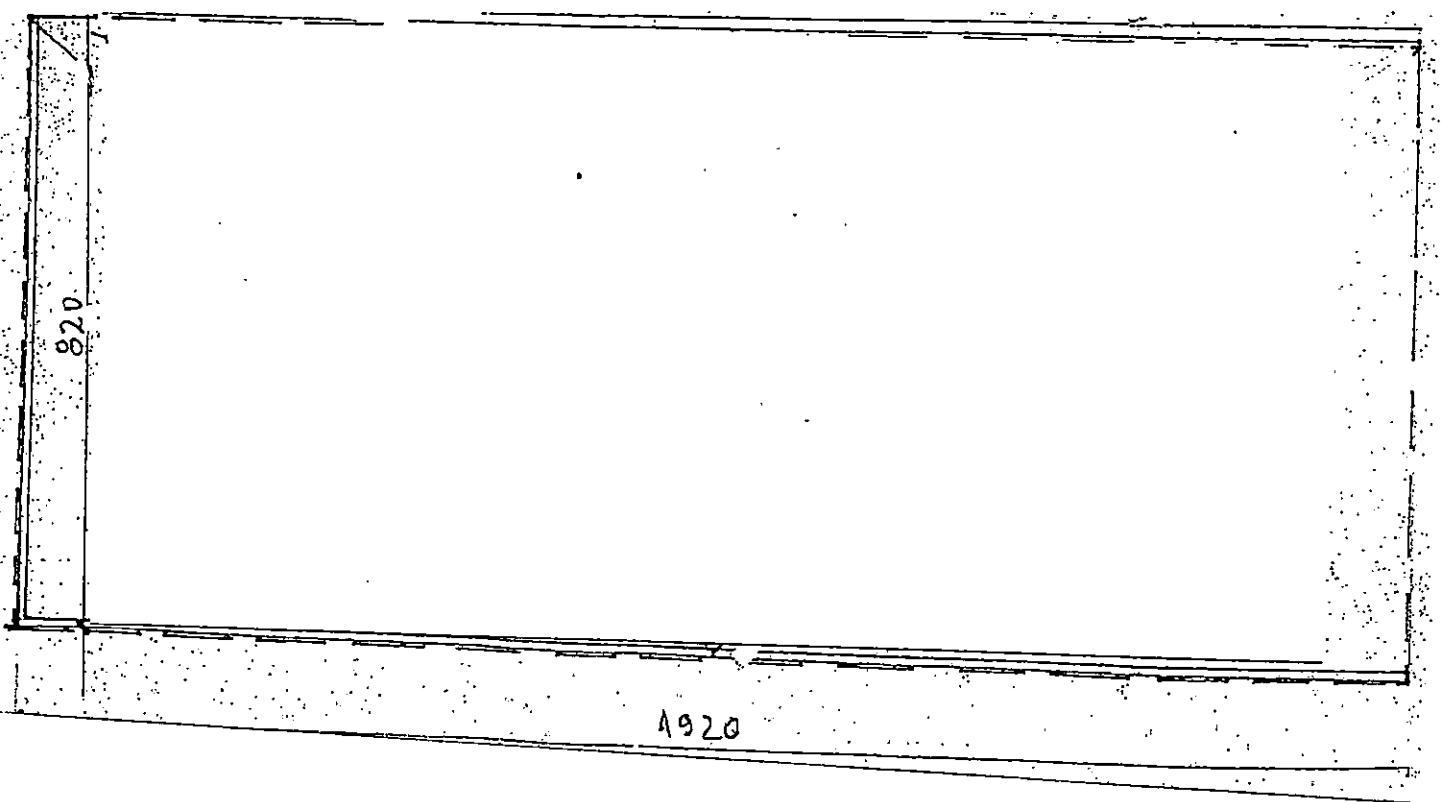

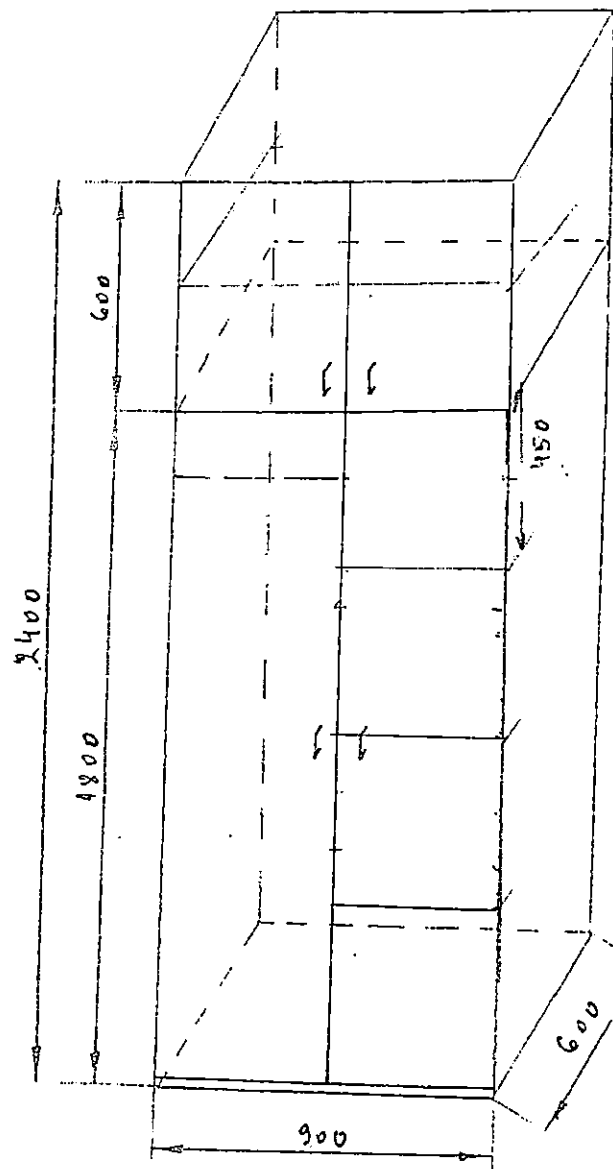
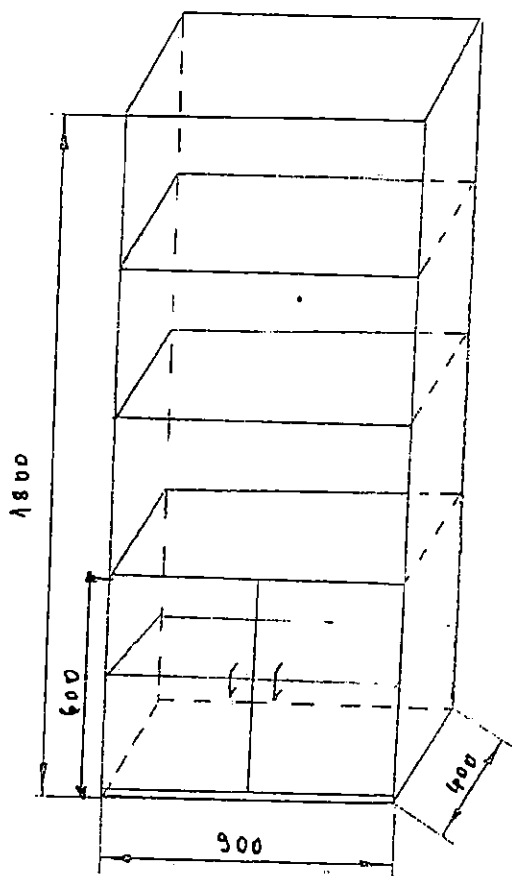
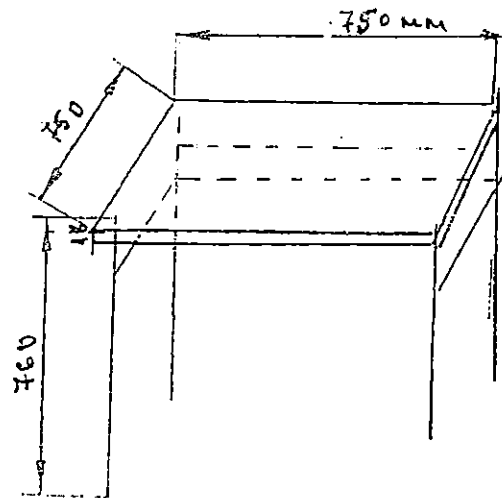
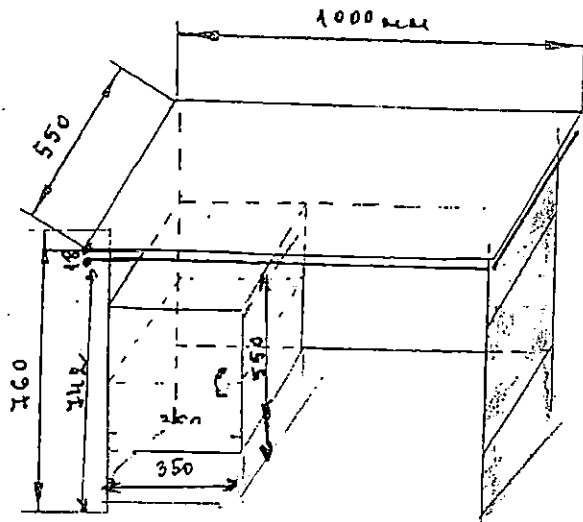

УЧЕНИЧЕСКИ СТОЛ

Усилена метална конструкция, изцяло заварена, от тръба с диаметър 21,3/1,4 мм, епоксиполиестерно покритие.

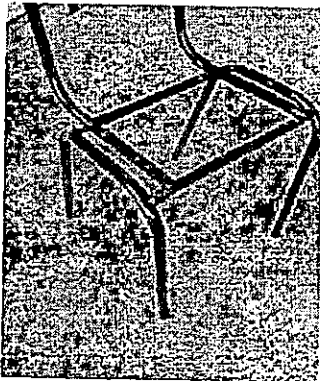

Свърването на седалката към металната конструкция се осъществява с четири коларски болта с обла глава и гайка М6.

Свързването на облегалката към металната конструкция се осъществява посредством два коларски болта с обла глава и гайка М6.

Седалка и облегалка от слоиста дървесина, лакирани, с ергономична форма, дебелина 6 мм.

ТЕХНИЧЕСКО ПРЕДЛОЖЕНИЕ

За обособена позиция 3 „ Доставка на ученически столове за студентските общежития на П“ССО“- УНСС “

Настоящото предложение е подадено от
„Над дизайн“ЕООД

/наименование на участника /

и подписано от
Митко Точев Петров, с ЕГН

/трите имена и ЕГН/

в качеството му на
управител

/длъжност/

с адрес: гр.Дупница ул.„Св. Иван Рилски“, No351, тел.:0879617600,

факс:, e-mail: nad_design@abv.bg , ЕИК /Булстат/ :203407291

Банкови реквизити

УВАЖАЕМИ ДАМИ И ГОСПОДА,

Във връзка с публикувана публична покана за представяне на оферта за избор на изпълнител на обществена поръчка с предмет: „Доставка и монтаж на стопански инвентар за студентските общежития на П“ССО“-УНСС“ за обособена позиция 3 „ Доставка на ученически столове за студентските общежития на П“ССО“- УНСС “ и след като се запознахме с изискванията за участие, сме съгласни да изпълним доставката, предмет на обществената поръчка при следните параметри:

1. Ученически стол- с усилена метална тръбна конструкция, изцяло заварена от тръба с диаметър 21,3/1,4мм., епоксиполиестерно покритие в сив цвят. Седалка и облегалка от слоеста дървесина, лакирани, с ергономична форма, дебелина – 6мм. Размер на седалката- 370/370мм., размер на облегалката- 390/180мм.
2. Условия и срок за изпълнение на заявката - 20 работни дни, считано от датата на възлагателното писмо.
3. Гаранционен срок и условия – 12 месеца гаранционен срок, считан от датата на монтажа на получения инвентар.
4. Условия и начин на приемане на доставката - при получаване на стопанския инвентар в съответното студентско общежитие ще подпишем приемо-предавателен протокол между управителя на общежитието и представителя на „НАД ДИЗАЙН“ ЕООД.

Забележка: Участникът във своето предложение е длъжен да опише дейности предмет на доставката необходими за изпълнение на всички изискванията посочени в техническата спецификация на възложителя.

Нашата оферта е валидна 90 календарни дни, считано от датата на подаване на офертата.

Дата:28.03.2016год.

ПОДПИС И ПЕЧАТ:

Митко Петров

(име и фамилия)

управител

(длъжност на представляващия участника)

ДО Университет за национално и
счетовно стопанство

ЦЕНОВО ПРЕДЛОЖЕНИЕ

За обособена позиция 3 „Доставка на ученически столове за студентските
общезития на П“ССО“ - УНСС

Настоящото предложение е подадено от
„Над дизайн“ЕООД

/наименование на участника /

и подписано от
Митко Точев Петров, с ЕГН

/трите имена и ЕГН/

в качеството му на
управител

/длъжност/

с адрес: гр.Дупница ул.,Св. Иван Рилски“, No351, тел.:0879617600,

факс:, e-mail: nad_design@abv.bg , ЕИК /Булстат/ :203407291

Банкови реквизити.

УВАЖАЕМИ ДАМИ И ГОСПОДА,

Във връзка с публикувана публична покана за представяне на оферта за избор на изпълнител на обществена поръчка с предмет: „Доставка и монтаж на стопански инвентар за студентските общезития на П“ССО“-УНСС“ за обособена позиция 3 „Доставка на ученически столове за студентските общезития на П“ССО“- УНСС “ и след като се запознахме с изискванията за участие, сме съгласни да изпълним доставката, предмет на обществената поръчка при следното ценово предложение:

Ученически стол /ед. цена/ 18,38 лв. без ДДС.

Нашата оферта е валидна 90 календарни дни, считано от датата на подаване на офертата.

Дата:28.03.2016 год.

ПОДПИС и ПЕЧАТ

Ивайло Петров
(име и фамилия)

управител

(длъжност на представяващия участника)